

JUSTINCASE.at
PORTABLE BAR SYSTEMS

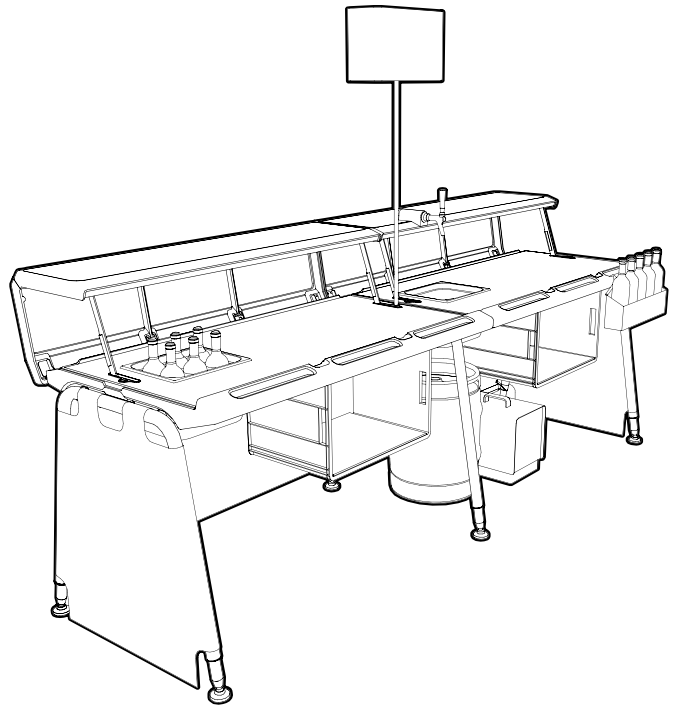

Presstext und Bildmaterial: www.justincase.at/press

JUSTINCASE – die mobile Bar

Der Produktdesigner René Chavanne entwickelte diese moderne und vielseitige Bar als neuartiges Indoor-Promotion-Tool für den Event-, Catering- und Messebereich. Das JUSTINCASE getaufte Möbel lässt sich zusammenklappen und ist völlig ohne Werkzeug einfach auf- und abbaubar. Die mobile Bar ist mit allen wesentlichen Elementen für professionelle Ansprüche ausgerüstet, aber auch für den Heimgebrauch bestens geeignet.

DME AWARD DESIGN
MANAGEMENT
EUROPE

reddot design award
winner 2006

AUSGEZEICHNET MIT DEM ADOLF LOOS
STAATSPREIS FÜR DESIGN 2005

Produktinfos und Kontakt

bobsmixology
Schliepstr. 7
44135 Dortmund
Tel.: +49 (0)176 - 61 12 89 19
Mail: info@bobsmixology.de
www.bobsmixology.de

Für weitere Fragen und zur Vereinbarung von Präsentationsterminen richten Sie sich bitte an Herrn Slavi Bobtchev

Traummaße - 5 Minuten Aufbauzeit

Die mobile Bar JUSTINCASE mutiert für den Transport zu einer Art flight case. Das Möbel wiegt nur 29 kg, kann von einer Person getragen werden, passt in jeden Aufzug und lässt sich in einem kleinen PKW befördern. Die Bar lässt sich ganz einfach ohne Werkzeug aufbauen und ist in 5 Minuten betriebsbereit. Durch Anfügen von weiteren Elementen ist der Tresen seriell erweiterbar. Mit einem Niveaueausgleich von bis zu 10 cm ist auch eine Aufstellung auf unebenem Untergrund problemlos möglich.



JUSTINCASE - transportfertig

Zahlreiche Brandingmöglichkeiten (auswechselbare Frontplänen, Acrylglasscheiben und Lampenschirme) gestatten eine optimale Anpassung der Bar an unterschiedliche Corporate Design-Vorgaben der Kunden. Für die richtige Lichtstimmung während des Betriebs sind verschiedene Overhead-Lampen erhältlich.

Nach dem Einsatz lässt sich die Bar wieder schnell zusammenfallen und platzsparend in den gepolsterten Transporttaschen verstauen. Der Barkoffer ist dann allseitig geschlossen, um die charakteristische Hintergrundbeleuchtung, die Elektrik und die Arbeitsfläche zu schützen. Als Teil einer wachsenden Produktfamilie steht JUSTINCASE in mehreren Ausführungen zum Verkauf, beispielsweise als "Soundversion" mit integrierten Lautsprechern, Verstärker und mp3 Player.

Der Designer: René Chavanne

René Chavanne, Jahrgang 1966, studierte in Wien an der Hochschule für Angewandte Kunst Design. Er arbeitete in London für den renommierten Produktgestalter Ron Arad und betreibt seit 1999 ein eigenes Studio in Wien. Ein Schwerpunkt seines Schaffens liegt bei innovativen Multifunktions- und Utilitymöbeln.

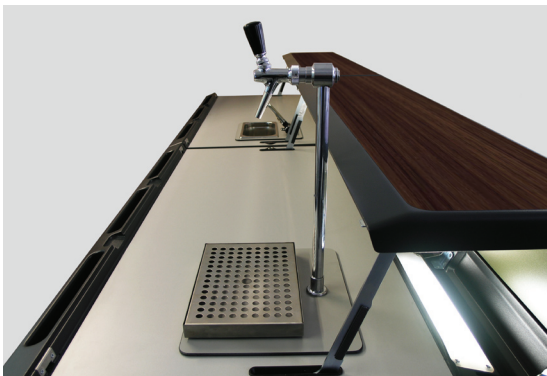

JUSTINCASE - Arbeitsfläche

Auszeichnungen und Preise

Im Oktober 2005 gewann René Chavanne mit JUSTINCASE den österreichischen Adolf Loos Staatspreis für Design. Darüber hinaus erhielt die Bar für ihr anspruchsvolles und innovatives Design den red dot: best of the best award 2006 und den DME 2007 (Design Management Europe Award) in der Kategorie "Newcomer".

Dimensionen

Kofferelemente in der Transportsituation je 140cm x 80cm x 14 cm. Benötigte Abstellfläche lediglich 0,3 m². 3 Kofferelemente ergeben z.B. eine Barlänge von 4,2 m mit ebenso langer Theke für die Barbesucher. Gewicht je Kofferelement ohne Beine ca. 29kg.

Technik

Wahlweise 230V oder 110V Netzanschluss, integrierte Sicherung und Schalter, Steckdosen an der Unterseite der Arbeitsfläche, auswechselbare Leuchtstoffröhren zur Beleuchtung des Tresens und der Plane im Beibereich. Lampenschirm, Tresen und Frontplane als Werbeträger bedruckbar.

Materialien

Kofferschale und Tresenrahmen aus Intergralschaum. Scharniere und Gelenke aus robustem Stahl. Strapazierfähige Arbeitsfläche aus Hochdrucklaminat. Tresenflächen aus hinterleuchtetem Acrylglas. Beine aus mattiertem Edelstahl.



JUSTINCASE - aufgestellt

Die Produktentwicklung von JUSTINCASE zur Serienreife wurde von der österreichischen Creative-Industries Förderungsinitiative DEPARTURE unterstützt.

Alle Bilder © René Chavanne